

Fitting instructions

Make: Chevrolet

AVEO HB 3+5 drs ; 2008->

Type: 4969

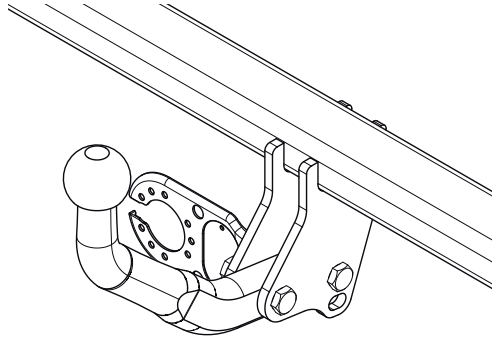

- NL Montagehandleiding
- GB Fitting instructions
- D Montageanleitung
- F Instructions de montage
- S Monteringsanvisningar
- DK Montagevejledning
- E Instrucciones de montaje
- I Istruzioni per il montaggio
- PL Instrukcja montażu
- SF Asennusohjeet
- CZ Pokyny k montáži
- H Szerelési útmutató
- RUS Руководство для монтажа

BRiNK[®]

Your perfect fit
brink.eu

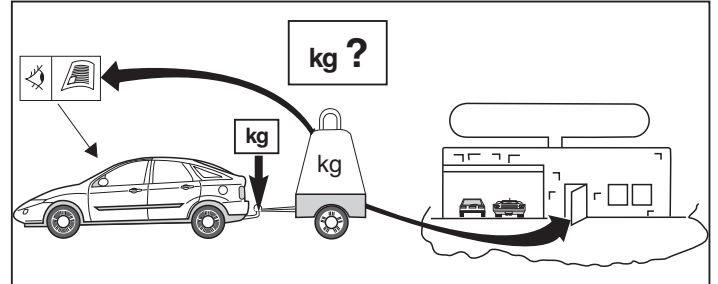
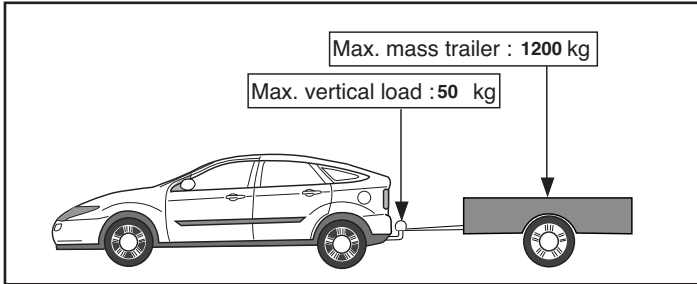
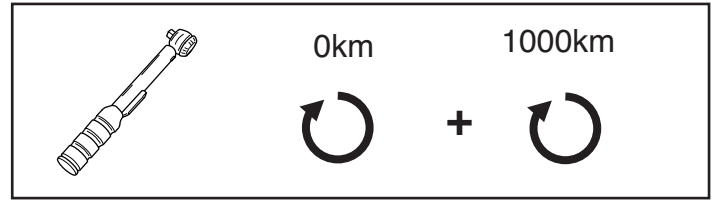
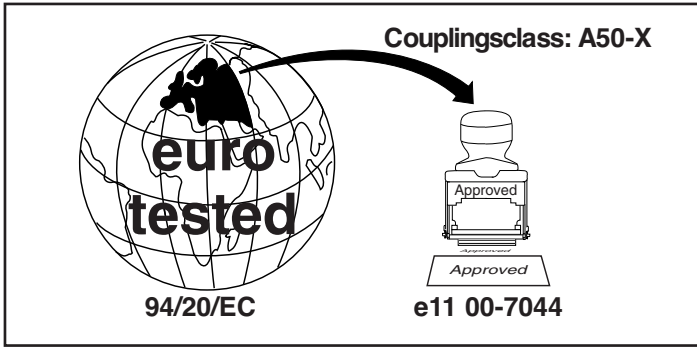

D-Value: 6,6 kN

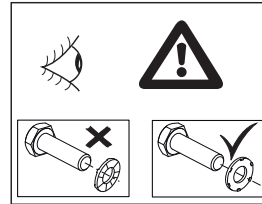
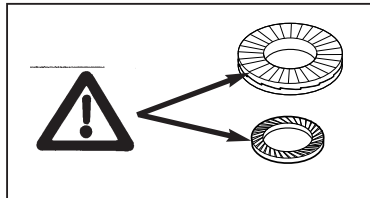
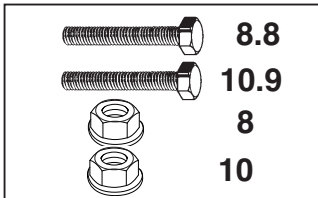

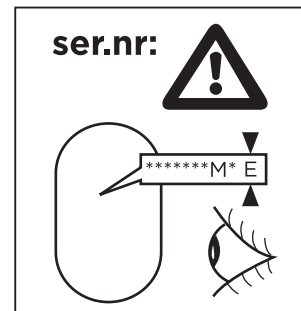
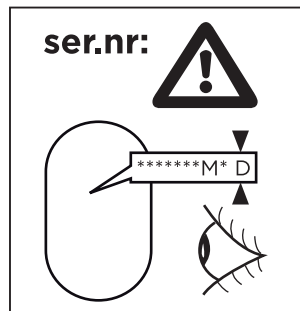
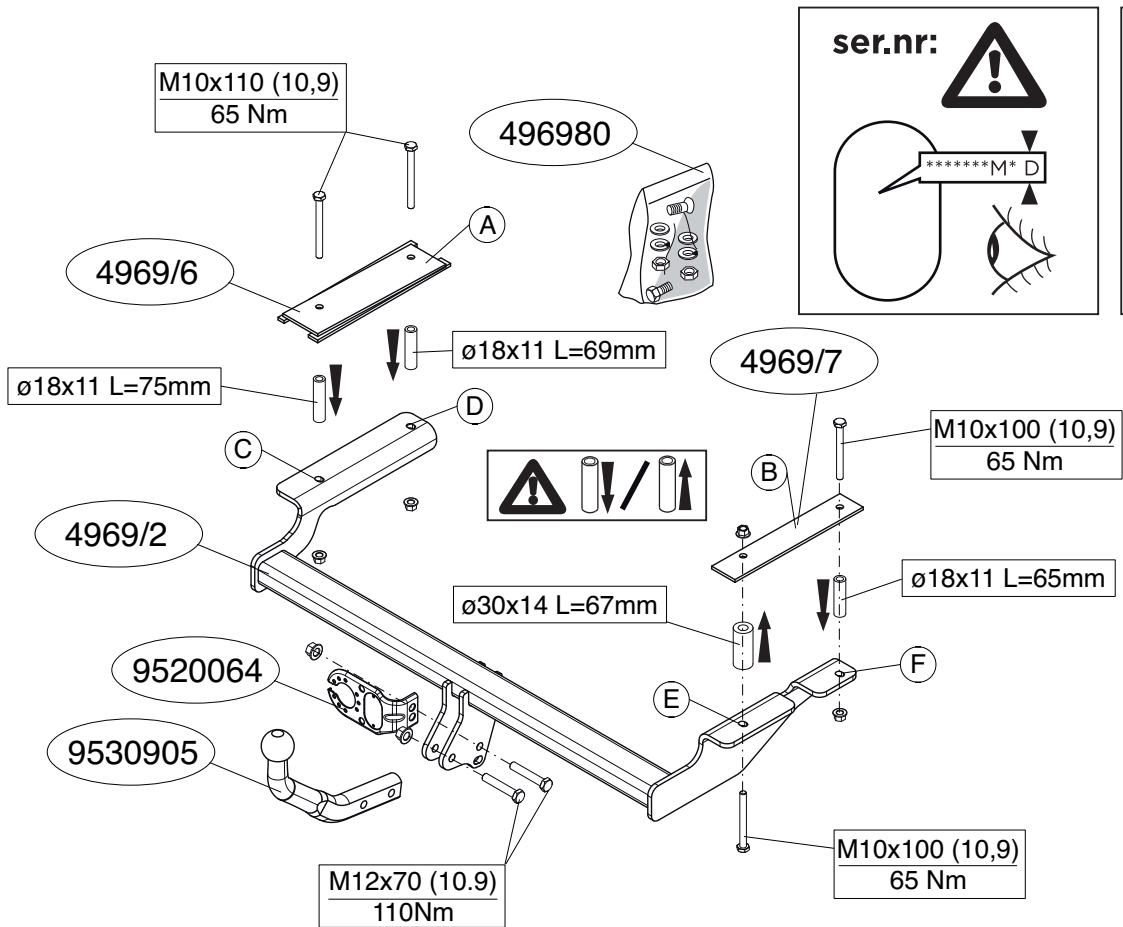

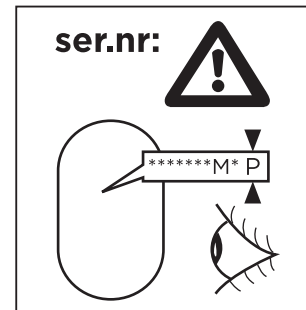
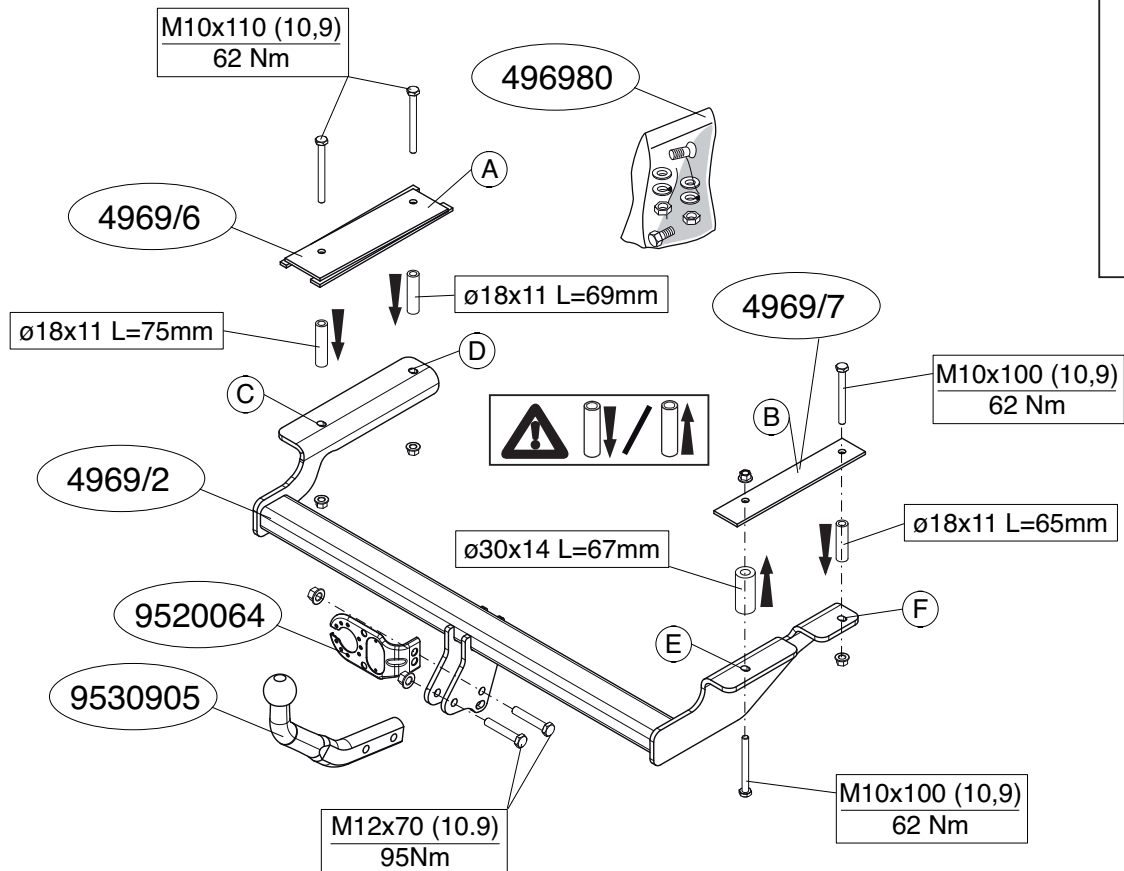

Voordat u met de montage begint dient u op het typeplaatje te kijken welke schets, in de handleiding, van toepassing is.

1. Maak de bodenvloer in de bagageruimte vrij.
2. Verwijder het achterpaneel. Neem de zijpanelen los en sla deze naar binnen.
3. Haal de canister los (zie fig.1).
4. Demonteer de achterlicht units.
5. Demonteer de bumper.
6. Verwijder de bumpersteunen (zie fig. 2). Deze komen te vervallen.
7. Zaag in het midden aan de onderzijde van de bumper een deel van 60 mm breed en 60 mm diep uit.
8. Boor de gaten C en E \varnothing 11 mm via de onderzijde van het chassis door de bodenvloer.
9. Plaats de contra's A en B.
10. Boor de gaten D en F via de contra platen in de bagageruimte \varnothing 11mm.
11. Verwijder de contra platen en vergroot de gaten D en F alleen in de bagageruimte tot \varnothing 18mm.
12. Vergroot gat E alleen in de bagageruimte tot \varnothing 30mm.
13. Verwijder t.p.v. de contactvlakken van de contra's het anti-dreun materiaal.
14. Plaats de contra's inclusief de bouten C,D en F in combinatie met de afstandsbussen D,F en E.
15. Plaats de trekhaak inclusief afstandsbus C en bout E.
16. Draai alle bouten en moeren overeenkomstig schets vast.
17. Herplaats het canister inclusief de vulringen (zie fig. 3).
18. Monteer het verwijderde.
19. Monteer de kogelstang inclusief stekkerplaat.
20. Draai alle bouten en moeren overeenkomstig schets vast.

Raadpleeg voor demontage en montage van voertuig onderdelen het werkplaats handboek.

Raadpleeg voor montage en bevestigingsmiddelen de schets.

BELANGRIJK:

- * Voor eventueel noodzakelijke aanpassing(en) "van het voertuig" dient men de dealer te raadplegen.
- * Indien op de bevestigingspunten een bitumen of anti-dreunlaag aanwezig is, dient deze verwijderd te worden.
- * Voor de max. toegestane massa, welke uw auto mag trekken, dient u uw dealer te raadplegen.
- * **Bij het boren dient men er zorg voor te dragen, dat electriciteits-, rem- en brandstofleidingen niet worden geraakt.**
- * Verwijder "indien aanwezig" de plastic dopjes uit de puntlasmoeren.
- * Deze handleiding dient na montage bij de voertuigpapieren gevoegd te worden.

FITTING INSTRUCTIONS:

Before you start the fitting you must check the type plate to determine which sketch, in the fitting instruction, is applicable.

1. Clear the boot and floor.
2. Remove the back panel. Take off the side panels and move them to the center.
3. Detach the canister (see fig.1)
4. Remove the rear-light units.
5. Remove the bumper.
6. Remove the bumper supports (see fig. 2). They will no longer be needed.
7. On the underside of the middle of the bumper, saw out a portion measuring 60 mm wide and 60 mm deep.
8. Drill holes C and E through the floor to a diameter of 11mm via the underside of the chassis.
9. Position backplates A and B.
10. Drill holes D and F through de holes of the backplates \varnothing 11mm in the boot.
11. Remove the backplates and enlarge the holes D and F in the luggage space only to \varnothing 18mm.
12. Enlarge hole E in the luggage space only to \varnothing 30mm.
13. Remove the anti-rumble material where the backplates are in contact.

14. Position the backplates with bolts C, D and F in combination with the spacer tubes D, F and E.
15. Position the tow bar including spacer tube C and bolt E.
16. Tighten all nuts and bolts to the torque indicated in the drawing.
17. Replace the canister including spacer rings (see fig. 3)
18. Fit the section removed.
19. Fit the ball hitch including the socketplate.
20. Tighten all nuts and bolts to the torque indicated in the drawing.

**For dismantling and fitting the vehicle parts, see the site handbook.
For fitting instructions and attachment method, see drawing.**

NOTE:

*** Should this installation process entail the cutting of the bumper – conformation MUST be obtained by the installation engineer of the customer’s acceptance prior to completion. Brink Towing Systems do not accept responsibility for any matters arising as a result of this miscommunication.**

*** All measurements are in mm!**

- * The dealer should be consulted for possible necessary adjustment(s) "of the vehicle".
- * Remove the insulating material from the contact area of the fitting points.
- * Consult your dealer for the maximum tolerated pull weight and ball hitch pressure of your vehicle.
- * **Do not drill through electrical-, brake- or fuellines.**
- * Remove (if present) the plastic caps from the spot welding nuts.
- * This fitting instruction has to be enclosed in the vehicle documents after fitting the towbar.

D MONTAGEANLEITUNG:

Vor Beginn des Einbaus ist anhand der Typplakette der Anhängerkupplung festzustellen welches Bild in der Einbauanleitung maßgebend ist.

1. Den Fußboden im Kofferraum frei machen.
2. Die Rückwand entfernen. Die Seitenwände lösen und die Seitenwände nach innen umschlagen.
3. Den Kanister entfernen (siehe Abb.1).
4. Die Rücklichter abmontieren.
5. Die Stoßstange abmontieren.
6. Die Stoßstangenhalterungen entfernen(siehe Abb.2). Diese werden nicht mehr benötigt.
7. Auf der Unterseite der Stoßstange in der Mitte einen 60 mm breiten und 60 mm tiefen Teil herausschneiden.
8. Die Löcher C und E \varnothing 11mm durch die Unterseite des Fahrgestells in den Fußboden bohren.
9. Die Gegenplatten A und B anlegen.
10. Die Löcher D und F via den gegenplatten \varnothing 11mm im Kofferraum bohren
11. Die Gegenplatten entfernen und die Löcher D und F nur im Kofferraum auf \varnothing 18 mm vergrößern.
12. Loch E nur im Kofferraum bis auf \varnothing 30 mm vergrößern.
13. Bei den Berührungsflächen der Gegenplatten das schallisolierende Material entfernen.
14. Die Gegenplatten einschließlich der Schrauben C, D und F sowie der Distanzhülsen D, F und E anbringen.
15. Die Anhängervorrichtung einschließlich der Distanzhülse C und der Schraube E anbringen.
16. Alle Schrauben und Muttern gemäß den Angaben in der Abbildung festdrehen.
17. Den Kanister einschließlich Füllringe wieder anbringen (siehe Abb.3).
18. Das Entfernte montieren.
19. Die Kugelstange einschließlich Steckdosenplatte montieren.
20. Alle Schrauben und Muttern gemäß den Angaben in der Abbildung festdrehen.

Für die Demontage und Montage von Fahrzeugteilen das Werkstatt-Handbuch zu Rate ziehen.

Für die Montage und die Befestigungsmittel die Skizze zu Rate ziehen.

HINWEISE:

- * Für (eine) eventuell erforderliche Anpassung(en) "des Fahrzeugs" ist der Händler zu Rate zu ziehen.
- * Im Bereich der Anlageflächen muß Unterbodenschutz, Hohlraumkonservierung (Wachs) und Antiröhnmateriale entfernt werden.
- * **Vor dem Bohren prüfen, daß keine, dort eventuell vorhandene Leitungen beschädigt werden können.**
- * Alle Bohrspäne entfernen und gebohrte Löcher gegen Korrosion schützen.
- * Entfernen Sie "falls vorhanden", die Plastikkappen von den Punktschweißmuttern.
- * Für das höchstzulässige Zuggewicht und der erlaubte Kugeldruck Ihres Fahrzeugs ist Ihr Händler zu befragen.
- * Die Quetschmuttern müssen nach einem späteren Lösen der Muttern gegen neue ausgetauscht werden, da ansonsten die Sicherungswirkung nicht mehr garantiert ist!

F

INSTRUCTIONS DE MONTAGE:

Avant de commencer le montage veuillez vérifier la plaque signalétique de l'attelage afin de déterminer la figure correspondante dans la notice de montage.

1. Dégager le plancher du coffre.
2. Déposer les panneaux arrière. Détacher les panneaux latéraux et les rabattre vers l'intérieur.
3. Détacher le réservoir à charbon actif (voir fig.1).
4. Démonter les feux arrière.
5. Démonter le pare-chocs.
6. Enlever les supports du pare-chocs (voir fig. 2). Ils ne seront plus utilisés.
7. Scier au milieu de la face inférieure du pare-chocs un morceau de 60 mm de large et 60 mm de profondeur.
8. Percer dans le plancher du coffre les trous C et E de \varnothing 11 mm à partir du dessous du châssis.
9. Positionner les contre-pièces A et B.

10. Percer les trous D et F d'environ 11 mm dans le contreplaqué depuis le coffre.
11. Enlever les contreplaqués et agrandir les trous D et F jusqu'à \varnothing 18 mm uniquement côté coffre.
12. Agrandir le trou E jusqu'à \varnothing 30 mm uniquement côté coffre.
13. Oter le matériel anti-vibrant qui se trouve sur les surfaces de contact des contre-pièces.
14. Mettre en place les contre-écrous et les boulons C, D et F ainsi que les douilles d'écartement D, F et E.
15. Mettre en place la rotule avec la douille d'écartement C et le boulon E.
16. Serrer tous les boulons et écrous conformément au schéma.
17. Réinstaller le réservoir à charbon actif y compris les anneaux de calage (voir fig. 3).
18. Monter ce qui a été retiré.
19. Monter la barre de la rotule y compris la prise électrique.
20. Serrer tous les boulons et écrous conformément au schéma.

Pour le montage et le démontage des pièces du véhicule, consulter la notice du fabricant.

Consulter le croquis pour voir le montage et les moyens de fixation.

REMARQUE:

- * Pour une/des adaptations indispensables sur le véhicule, veuillez consulter le concessionnaire.
- * Enlever la couche de bitume ou d'anti-tremblement qui recouvre éventuellement les points de fixation.
- * Pour connaître le poids de traction maximum et le poids en flèche sur la rotule autorisée du véhicule, veuillez consulter votre concessionnaire.
- * **Veiller en perçant à ne pas endommager les conduites de électrique, de frein et de carburant.**
- * Retirer "si présents" les embouts en plastique des écrous de soudure par point.
- * Cette notice de montage doit être conservée à bord du véhicule après montage de l'attelage.

S**MONTERINGSANVISNINGAR:**

Före du startar monteringen måste du kontrollera typskylten för att kunna bedöma vilken skiss i monteringsanvisningen som skall användas.

1. Frigör golvet i bagageutrymmet.
2. Demontera bakpanelerna. Lossa sidopanelerna och slå dem inåt.
3. Montera bort behållaren (se fig. 1).
4. Demontera bakljusmodulerna.
5. Demontera stötfångaren.
6. Avlägsna stötfångarens stödben (se fig. 2). Dessa faller bort.
7. Såga ut en del på 60 mm bred och 60 mm djup ur mitten av stötfångarens undersida.
8. Borra hålen C och E \varnothing 11 mm via chassits undersida genom golvbotten.
9. Montera motbrickorna A och B.
10. Borra hålen D och F runt 11. mm via motbrickorna från bagageutrymmet.
11. Avlägsna brickorna och förstora hålen D och F endast i bagageutrymmet till \varnothing 18mm.
12. Förstora hål E i bagageutrymmet till \varnothing 30mm.
13. Avlägsna det bullerdämpande lagret från motbrickornas kontaktytor.
14. Montera brickorna, inklusive bultarna C, D och F, tillsammans med distanshållarna D, F och E.
15. Montera dragkroken, inklusive distanshållare C och bult E.
16. Momentdrag alla skruvar och muttrar enligt figuren.
17. Montera fast behållaren igen, inklusive mellanläggsringarna (se fig. 3).
18. Montera det som avlägsnats.
19. Montera kulstången inklusive kontaktplattan.
20. Momentdrag alla skruvar och muttrar enligt figuren.

Se verkstadshandboken för demontering och montering av fordonets delar.

Se skissen för montering och monteringsmaterial.

OBS:

- * Kontakta återförsäljaren om fordonet eventuellt bör modifieras.
- * Om det finns ett bitumen- eller stötdämpande lager vid kontaktytor skall detta avlägsnas.
- * Kontakta din återförsäljare för ditt fordon's max. dragvikt och tillåtna kultryck.
- * **Vid borring skall man se till att elektrisk-, broms- och bränsleledningarna inte skadas.**
- * Avlägsna de små plastlocken - om dessa finns - från punktsvetsmuttrarna.
- * Efter att draget är monterat, placera monteringsanvisningen tillsammans med bilens övriga dokument.

DK**MONTAGEVEJLEDNING:**

For at vælge rigtigt spændingsmoment, er det vigtigt at aflæse serienummeret på typepladen, for at kunne vælge hvilket af de medsendte diagrammer der skal anvendes.

1. Ryd bunden i bagagerummet.
2. Demonter bagpanelerne fra bagagerummet. Løsn sidepanelerne og vip dem indad.
3. Løsn dunken (se fig.1).
4. Demonter baglysenhederne.
5. Demonter kofangeren.
6. Fjern kofangerstøtteanordningerne (se fig. 2). Disse vil ikke længere blive brugt.
7. Sav midt på kofangerens underside en del på 60 mm bredde og 60 mm dybde ud.
8. Bor hullerne C og E \varnothing 11 mm via underkanten af chassiset gennem bilens bund.
9. Anbring spændpladerne A og B.
10. Bor hullerne D og F \varnothing 11 mm via spændpladerne i bagagerummet
11. Fjern kontrapladerne og forstør hullerne D og F udelukkende i bagagerummet til \varnothing 18 mm.
12. Forstør hul E udelukkende i bagagerummet til \varnothing 30 mm.

13. Fjern ved spændpladernes kontaktområder antistød materialet.
14. Placér kontraerne inkl. boltene C, D en F i kombination med afstandsbøsningerne D, F og E.
15. Placér anhængertrækket inkl. afstandsbøsning C og bolt E.
16. Spænd alle bolte og møtrikker ifølge tegning.
17. Genplacér dunken inkl. mellemlægsringene (se fig. 3).
18. Monter de fjernede dele.
19. Monter kuglestangen, inklusive kontaktplade.
20. Spænd alle bolte og møtrikker ifølge tegning.

Rådfor for demontering og montage af dele til køretøjet arbejdspladshåndbogen.

Rådfor for montage og montagemidler skitsen

BEMÆRK:

- * Kontakt forhandleren i forbindelse med eventuelle påkrævede ændring(er) på køretøjet.
- * Undervognsbehandlingen skal fjernes de steder hvor trækket ligger an mod bilen.
- * Kontakt Deres forhandler for oplysninger om den maksimale trækraft og det tilladte kugletryk.
- * **Vær forsigtig ikke at bore i ledninger-, bremse eller benzinslange**
- * Fjern plasticpropperne "om de findes" fra de punktsvejsede møtrikker.
- * **DENNE MONTERINGSVEJLEDNING SKAL MEDBRINGES VED SYN.**

E

INSTRUCCIONES DE MONTAJE:

Antes de comenzar el montaje por favor, verifique la placa descriptiva del enganche con el fin de determinar la figura correspondiente en la reseña de montaje.

1. Despejar el suelo en el maletero.
2. Desmontar los paneles traseros del maletero. Desprender los paneles laterales y volcarlos hacia adentro.
3. Desprender el recipiente (véase la fig.1).
4. Desmontar las unidades de las luces traseras.
5. Desmontar el parachoques.

6. Retirar los soportes del parachoques (véase la fig. 2). Estos quedan anulados.
7. Serrar y sacar del centro del lado inferior del parachoques una parte de 60 mm de ancho y 60 mm de profundidad.
8. Taladrar los orificios C y E \varnothing 11 mm pasando por la parte inferior del chasis y atravesando el suelo.
9. Instalar las contratuercas A y B.
10. Taladrar los orificios D y F \varnothing 11 mm pasando por la contratuercas en el suelo.
11. Retirar las contraplacas y agrandar los orificios D y F solamente en el maletero hasta \varnothing 18mm.
12. Agrandar el orificio E sólo en el maletero hasta \varnothing 30mm.
13. Retirar a la altura de las superficies de contacto de las contratuercas el material anti-choque.
14. Colocar las contratuercas inclusive los tornillos C, D y F en combinación con los tubos distanciadores D, F y E.
15. Colocar el gancho de remolque inclusive tubo distanciador C y tornillo E.
16. Apretar todos los tornillos y tuercas de acuerdo con los puntos del gráfico.
17. Volver a colocar el recipiente inclusive los anillos distanciadores (véase la fig. 3).
18. Montar lo retirado.
19. Montar la barra de la bola inclusive placa enchufe.
20. Apretar todos los tornillos y tuercas de acuerdo con los puntos del gráfico.

Consultar para el desmontaje y montaje de piezas del vehículo el manual de instalación de taller.

Consultar el croquis para el montaje y medios de fijación.

N.B.:

- * Para (una) eventual(es) adaptación(es) 'del vehículo' consúltese al concesionario.
- * Si en los puntos de fijación hay una capa de betún o anti-choque hay que quitarla.

- * Consulte a su concesionario para el peso máximo de tracción y la presión de la bola admitida de su vehículo.
- * **No agujerear cable de eléctrico, tubos de freno o gasolina"**
- * Retirar, si presentes, los capuchones de plástico de las tuercas de soldadura por punto.
- * Guarde estas instrucciones junto a la documentación del vehículo después del montaje del enganche.



ISTRUZIONI PER IL MONTAGGIO:

Prima di iniziare il montaggio verificare la terghetta per determinare quale disegno, presente nelle istruzioni, è applicabile.

1. Liberare il fondo del bagagliaio.
2. Smontare i pannelli posteriori dal bagagliaio. Staccare i pannelli laterali e piegarli verso l'interno.
3. Staccare il canestro (vedi fig. 1).
4. Smontare i fanali posteriori.
5. Smontare il paraurti.
6. Rimuovere i sostegni del paraurti (vedi fig. 2). Questi non dovranno più essere montati.
7. Segare via dalla parte centrale inferiore del paraurti un pezzo largo 60 mm e profondo 60 mm.
8. Praticare i fori C ed E da \varnothing 11 mm attraverso il fondo del veicolo, da sotto il telaio.
9. Posizionare le contropiastre A e B .
10. Praticare i fori D ed F fino a \varnothing 11 mm, solo nel bagagliaio.
11. Rimuovere le contropiastre ed ingrandire i fori D ed F fino a \varnothing 18 mm, solo nel bagagliaio.
12. Ingrandire il foro E fino a \varnothing 30 mm, solo nel bagagliaio.
13. Rimuovere il materiale antiurto dalle superfici di contatto delle contropiastre.
14. Posizionare le contropiastre e fissarle con i bulloni C, D ed F, completi di bussole distanziatrici D, F ed E.
15. Montare il gancio traino con il bullone E, completo di bussola distanziatrice C

16. Serrare tutti i dadi e bulloni alle coppie di serraggio indicate nel disegno.
17. Rimontare il canestro, completo di anelli di riempimento (vedi fig. 3).
18. Montare quanto rimosso.
19. Montare l'asta della sfera, completa di piastra di contatto.
20. Serrare tutti i dadi e bulloni alle coppie di serraggio indicate nel disegno.

Per lo smontaggio ed il montaggio dei componenti del veicolo consultare il manuale tecnico dell'officina.

Consultare il disegno per il montaggio ed i dispositivi di fissaggio.

N.B.:

- * Per eventuali necessari adattamenti "del veicolo" si consiglia di consultare il fornitore.
- * Rimuovere lo strato di materiale isolante dai punti d'attacco.
- * Per il peso complessivo trainabile della Vostra vettura, consultate il Vostro rivenditore autorizzato.
- * **Praticando i fori, prestare attenzione a non danneggiare i cavi elettrici, i cavi del freno e i condotti del carburante.**
- * Rimuovere, se presenti, i coperchietti in plastica dai dadi di saldatura per punto.
- * Questa istruzione di montaggio deve essere allegata ai documenti del veicolo dopo l'installazione del gancio.



INSTRUKCJA MONTAŻU:

Przed rozpoczęciem montażu należy sprawdzić tabliczkę znamionową, żeby ustalić, który z szablonów znajdujących się w instrukcji montażowej należy wykorzystać.

1. Opróżnić podłogę bagażnika.
2. Wymontować tylne panele z bagażnika. Poluzować panele boczne i wcisnąć je do środka.
3. Wyjąć kanister (patrz rys. 1).
4. Zdemontować tylne światła.
5. Zdemontować zderzak.
6. Usunąć wsporniki zderzaka (patrz rys. 2). Nie będą one ponownie używane.

7. Wypiłować w środkowej części od spodu zderzaka odcinek szerokości 60 mm i 60 mm w głąb.
8. Wywiercić otwory C i E \varnothing 11 mm od spodu podwozia przez podłogę.
9. Umieścić przeciwnakrętki A i B.
10. Wywiercić otwory D i F praep przeciwnakrętki tylko w bagażniku do \varnothing 11mm.
11. Usunąć płyty zabezpieczające i powiększyć otwory D i F tylko w bagażniku do \varnothing 18mm.
12. Powiększyć otwór E tylko w bagażniku do \varnothing 30mm.
13. Usunąć w miejscu powierzchni stycznych przeciwnakrętek materiał amortyzujący.
14. Umieścić przeciwnakrętki wraz ze śrubami C,D i F w kombinacji z tulejkami odległościowymi D,F i E.
15. Umieścić hak holowniczy wraz z tulejką odległościową C i śrubą E.
16. Dokręcić wszystkie śruby i nakrętki zgodnie z rysunkiem.
17. Ponownie umieścić kanister wraz z pierścieniami uszczelniającymi (patrz rys. 3).
18. Zamontować to co zostało usunięte.
19. Zamontować drąg kuli wraz z płytą z gniazdem wtykowym.
20. Dokręcić wszystkie śruby i nakrętki zgodnie z rysunkiem.

Co do montażu i montowania części pojazdu zapoznać się z podręcznikiem warsztatowym.

Co do montażu i środków montażowych zapoznać się ze schematem.

Wskazówki:

- Po przejechaniu 1000 km dokręcić wszystkie elementy skręcane.
- **Podczas ewentualnych odwierćć upewnić się czy w pobliżu nie znajdują się przewody instalacji elektrycznej, przewody hydrauliczne lub przewody paliwowe.**
- Wszystkie ubytki powłoki lakierniczej zabezpieczyć przed korozją.
- Należy wyjąć ewentualne plastikowe zaślepki w punktach przyspawanych nakrętek.
- Stosować nakrętki oraz śruby gatunkowe dostarczone w komplecie.
- Utrzymywać kulę w czystości, oraz pamiętać o regularnym jej smarowaniu.

- Hak holowniczy zarejestrować w stacji diagnostycznej.

Zastosowanie się do powyższych wskazań gwarantuje Państwu bezpieczeństwo, niezawodność i sprawność naszego wyrobu przez cały okres jego użytkowania.

SF

ASENNUSOHJEET:

Ennen asennusta, selvittää tyypikilvestä, mikä asennusohjeen piirros koskee kyseistä autoa

1. Tyhjennä tavaratilan pohja.
2. Ota pois takapaneeli. Irrota sivupaneelit ja työnnä ne sisäänpäin.
3. Irrota kanisteri (kts. kuva 1).
4. Poista takavaloyksiköt.
5. Ota pois puskuri.
6. Ota pois puskurin kannattimet (kts. kuva 2). Niitä ei enää tarvita.
7. Sahaa irti puskurin alapuolen keskikohdasta 60 mm leveä ja 60 mm syvä osio.
8. Pora reiät C ja E, \varnothing 11 mm, alustan alta pohjan läpi.
9. Aseta taustalevyt A ja B.
10. Pora reiät D ja F taustalevyjen kautta tavaratilaan, \varnothing 11 mm.
11. Ota pois taustalevyt ja suurena vain tavaratilaan reiät D ja F, \varnothing 18 mm.
12. Suurena reiät E vain tavaratilaan, \varnothing 30 mm.
13. Poista tärinänestomateriaali taustalevyjen kosketuspintojen kohdalta.
14. Sijoita taustalevyt pultteineen C, D ja F yhdessä välirenkaiden D, F ja E kanssa.
15. Sijoita vetokoukku sekä välirengas C ja pultti E.
16. Kiristä kaikki pultit ja mutterit piirroksen mukaisesti.
17. Aseta kanisteri takaisin paikalleen sekä välirengas (kts.kuva 3).
18. Kiinnitä irrotetut osat.
19. Kiinnitä kuulavetolaite (hitch) sekä pistorasialevy.
20. Kiristä kaikki pultit ja mutterit piirroksen mukaisesti.

Ajoneuvon osien purkamis- ja asennusohjeet, ks. työpaikalla käytetty käsi-kirja.

Asennus- ja kiinnityohjeet, ks. piirros.

TÄRKEÄÄ:

- * "Ajoneuvoa" koskevasta mahdollisesta tarpeellisesta sovellutuksesta/sovellutuksista on kysyttävä neuvoa jälleenmyyjältä.
- * Mikäli kiinnityskohdissa on bitumi- tai tärinäestokerros, se on poistettava.
- * Auton vetämää sallittua enimmäiskuormitusta on tiedusteltava jälleenmyyjältä.
- * **Porattaessa on huolehdittava siitä, että ei jouduta kosketuksiin sähkö-, jarru- tai polttoainejohdon kanssa.**
- * Poista, "mikäli olemassa", pistehitsausmuttereiden muovisuojukset.
- * Nämä asennusohjeet on asennuksen jälkeen säilytettävä yhdessä ajoneuvoa koskevien papereiden kanssa.

CZ POKYNY K MONTÁŽI:

Před instalací je nutno zkontrolovat typový štítek, abyste zjistili, který nářez v pokynech pro instalaci máte použít.

1. Vyčistěte kufr a podlahu.
2. Odmontujte zadní panel. Sejměte boční panely a přesuňte je do středu.
3. Odpojte nádržku (viz obrázek 1).
4. Odmontujte sestavy zadních světel.
5. Odmontujte nárazník.
6. Odmontujte podpěry nárazníku (viz obrázek 2). Nebudou již zapotřebí.
7. Na spodní straně středu nárazníku vyřízněte díl šířky 60 mm a hloubky 60 mm.
8. Vyrvejte podlahou přes spodek podvozku díry C a E průměru 11 mm.
9. Vsaďte opěrné desky A a B.
10. Vyrvejte v kufru díry D a F přes díry opěrných desek průměru 11 mm.
11. Odmontujte opěrné desky a zvětšete díry D a F v zavazadlovém prostoru na průměr 18 mm.
12. Zvětšete díru E v zavazadlovém prostoru na průměr 30 mm.
13. Odstraňte protihlukový materiál v místech kontaktu s opěrnými deskami.
14. Upevněte opěrné desky šrouby C, D a F v kombinaci s rozpěrnými

trubkami D, F a E.

15. Vsaďte tažné rameno včetně rozpěrné trubky C a šroubu E.
16. Utáhněte všechny matice a šrouby kroutivou silou uvedenou ve výkrese.
17. Přimontujte zpět nádržku včetně rozpěrných kroužků (viz obrázek 3).
18. Přimontujte sejmuté díly.
19. Připevněte kulový závěs včetně držáku zásuvky.
20. Utáhněte všechny matice a šrouby kroutivou silou uvedenou ve výkrese.

Před demontáží a montáží částí vozidla konzultujte montážní příručku. Montážní pokyny a metoda připevnění dle náčrtu.

DŮLEŽITÉ

- * Pokud je potřeba provést na voze úpravy, obraťte se na svého prodejce.
- * Pokud je místo montáže opatřeno asfaltovým nátěrem nebo vrstvou nátěru snižující hluk, odstraňte je.
- * Pro informaci o maximálním nákladu povoleném k tažení se obraťte na svého prodejce.
- * **Při vrtání dbejte zvýšené pozornosti, zejména co se týče elektrických, brzdových a palivových kontaktů.**
- * Pokud jsou na maticích bodového svařování plastová víčka, odstraňte je.
- * Po montáži uschovejte tento manuál k ostatním dokladům vozidla.

H SZERELÉSI ÚTMUTATÓ:

Mielőtt rögzítené az eszközöt, ellenőrizze a típusablát, hogy a rögzítési útmutató alapján melyik ábra alkalmazandó.

1. Tegye szabaddá a csomagtartót és a csomagtér padlóját.
2. Távolítsa el a hátsó panelt. Vegye le az oldalsó paneleket, majd helyezze azokat középre.
3. Válassza le a dobozt (ld. 1. ábra)
4. Távolítsa el a hátsó lámpákat.
5. Távolítsa el a lökhárítót.
6. Távolítsa el a lökhárító rögzítéseit (ld. 2. ábra). Már nem lesz rájuk

szükség.

7. A lökhárító közepének alsó felén vágjon ki egy 60 mm széles és 60 mm mély részt.
8. Fúrja ki a C és E jelzésű, 11 mm-es átmérőjű lyukakat a csomagtér padlóján az alváz alsó része felől.
9. Helyezze az A és B jelű hátlapokat a megfelelő helyre.
10. Fúrja ki a D és F jelzésű, 11 mm-es átmérőjű lyukakat a csomagtartóban a hátlapokon lévő lyukakon keresztül.
11. Távolítsa el a hátlapokat, és nagyobbítsa meg a D és F jelzésű lyukakat a csomagtérben úgy, hogy legfeljebb 18 mm átmérőjűek legyenek.
12. Nagyobbítsa meg az E jelzésű lyukat a csomagtérben úgy, hogy legfeljebb 30 mm átmérőjű legyen.
13. Távolítsa el a zajcsökkentő anyagot onnan, ahol a hátlapok érintkeznek.
14. Rögzítse a hátlapokat a C, D és F jelzésű csavarokkal, valamint a D, F és E jelzésű távtartó csövekkel.
15. Rögzítse a vontatórudat a C jelzésű távtartó csővel, illetve az E jelzésű csavarral.
16. Szorítsa be az összes anyát és csavart a rajzon feltüntetett csavarónyomatékig.
17. Helyezze vissza a dobozt, valamint a távtartó gyűrűket (ld. 3. ábra).
18. Illessze vissza az eltávolított elemet.
19. Rögzítse a vonóhorgot az illesztőlemezzel együtt.
20. Szorítsa be az összes anyát és csavart a rajzon feltüntetett csavarónyomatékig.

A szétszerelés és a jármű alkatrészek összeillesztése érdekében, lásd a munkahelyi kézikönyvet.

Az összeillesztési utasítás és a csatlakozási eljárás érdekében, lásd a rajzot.

FONTOS

- * Amennyiben a gépkocsin módosításra van szükség, kérjük felvilágosítást kereskedőnkéi.
- * Amennyiben a csatlakozási pontok bitumennel, vagy zajcsökkentő anyaggal van bevonva, ezeket távolítsuk el.

* A jármű által maximálisan vontatható megengedett teher mértékéről tájékozódjunk kereskedőnkéi.

* **Fúrás során ügyeljünk arra, hogy elkerüljük az elektromos, a fém- és az üzemanyag-vezetékeket.**

* Amennyiben ponthegeztéssel rögzített anyákkal találkozunk, vegyük le róluk a műanyag sapkát.

* A felszerelés után az útmutatót kézzük a gépjármű papírjaival együtt.

RUS

РУКОВОДСТВО ДЛЯ МОНТАЖА:

Перед тем, как начинать монтаж, требуется проверить табличку с типом изделия для того, чтобы определить какую именно из иллюстраций в инструкции по установке нужно использовать.

1. Освободить дно багажного отсека.
2. Снять панель задней стенки. Отстегнуть панели боковых стенок и сложить их внутрь.
3. Вынуть канистру (см. рис. 1).
4. Снять оба блока задних фар.
5. Снять бампер.
6. Снять кронштейны бампера (см. рис. 2). Они больше не понадобятся.
7. Выпилить из бампера в середине снизу кусок размером 60 мм шириной и 60 мм глубиной.
8. Просверлить отверстия C и E \varnothing 11 мм с наружной стороны шасси через дно транспортного средства.
9. Установить упорные пластины A и B.
10. Просверлить отверстия D и F через упорные пластины в багажном отсеке \varnothing 11 мм.
11. Удалить упорные пластины и увеличить отверстия D и F только в багажном отсеке до \varnothing 18 мм.
12. Увеличить отверстие E только в багажном отсеке до \varnothing 30 мм.
13. Удалить с шасси противوشумовой материал на месте соприкосновения упорных элементов.
14. Установить упорные пластины вместе с болтами C, D и F, в сочетании с распорными втулками D, F и E.
15. Установить буксирный крюк, используя распорную втулку C и болт E.

16. Затянуть все болты и гайки в соответствии со значениями, указанными на рисунке.
17. Установить канистру на место, используя кольца наполнительного материала (см. рис. 3).
18. Установить снятые ранее детали.
19. Установить шаровое сцепное устройство, вместе со штекерным блоком.
20. Затянуть все болты и гайки в соответствии со значениями, указанными на рисунке.

Для инструкций по снятию и установке деталей автомобиля, обращайтесь к руководству для работников гаражей.

Информацию о монтаже и средствах крепления вы найдете в схеме.

ВНИМАНИЕ:

- * Если потребуются изменения конструкции транспортного средства, следует посоветоваться с дилером автомобиля.
- * Если в точках прикрепления имеется слой битума или противошумовой материал, его следует удалить.
- * Сведения о максимально допустимой массе буксируемого прицепа Вы можете получить у дилера автомобиля.
- * При сверлении следите за тем, чтобы не задеть электропроводку и линии тормозной цепи и подачи горючего.
- * Удалите (если они имеются) пластмассовые затычки из приваренных гаек.
- * После монтажа крюка следует хранить настоящее руководство в комплекте с технической документацией автомобиля.

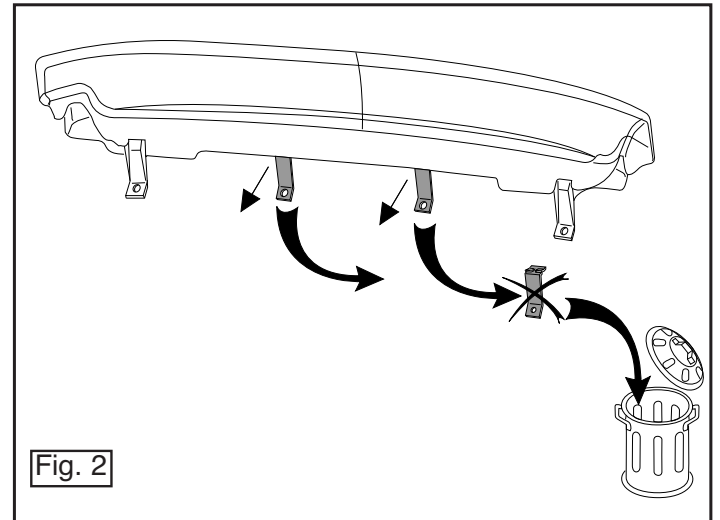
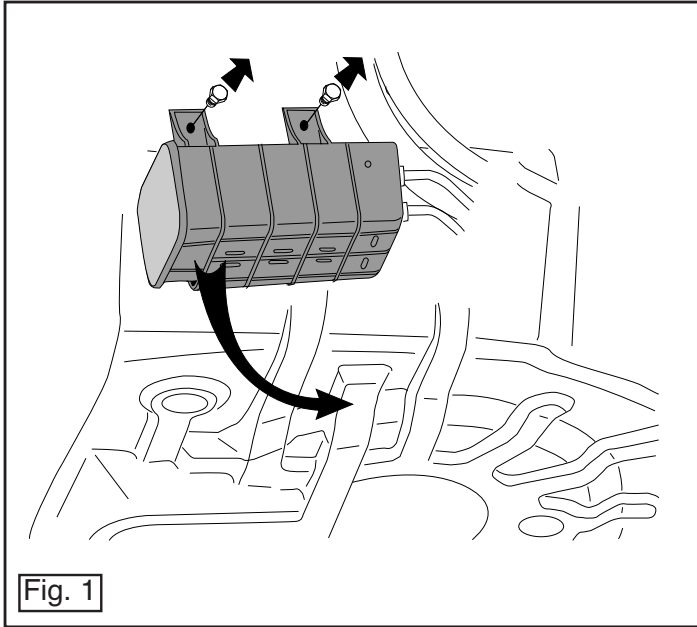

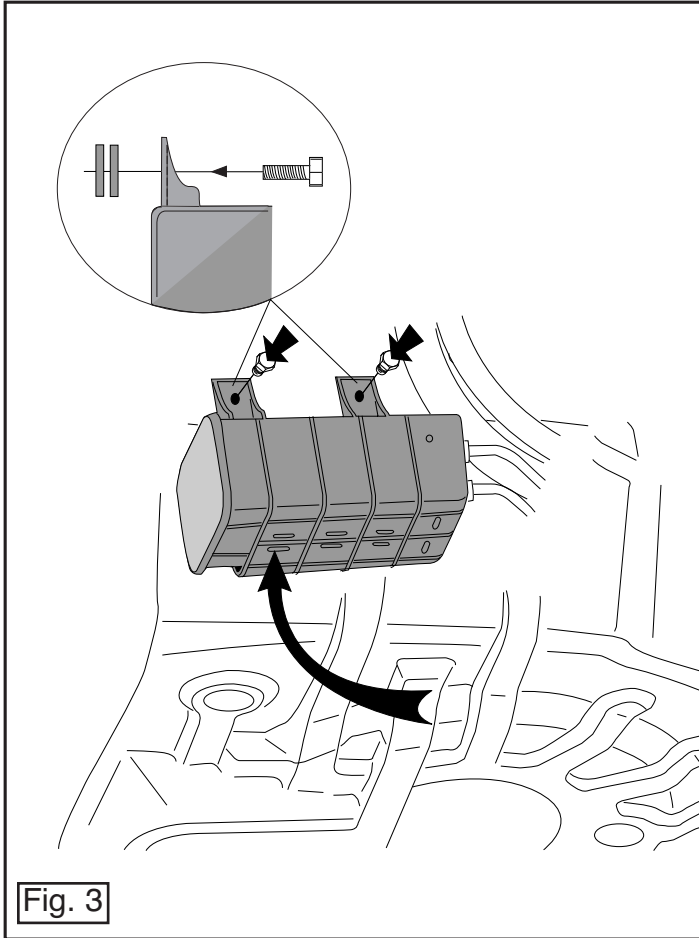

Fig. 3



Dispositivo di traino tipo: 4969
 Per autoveicoli: Chevrolet Aveo; 2008->
 Tipo funzionale: CHIK K2????? oppure CHIK K4?????

Classe e tipo di attacco: A50-X
 Omologazione: e11 00-7044
 Valore D: 6,6 kN
 Carico Verticale max. S: 50 kg
 Larghezza rimorchiabile per Caravan e T.A.T.S.: 2,45m vedere CARTA di CIRCOLAZIONE VEICOLO (motrice) + 70 cm = ..arrotondare ai 5 cm superiore (vedi D.M.28/05/85)
 Massa rimorchiabile: vedi carta di circolazione dell' autoveicolo

Per verificare l' idoneità del dispositivo di traino omologato a norma CEE 94/20, all' installazione sulla vettura su cui si intende procedere al montaggio, compilare la seguente formula (se necessario declassare la massa rimorchiabile):

$$D = \frac{T \times C}{T + C} \times 0,00981 \leq 6,6 \text{ kN}$$

dove: T= Massa Complessiva Max. della motrice (in kg)
 C= Massa Rimorchiabile Max. della motrice (in kg)

DA COMPILARE PER IL COLLAUDO

DICHIARAZIONE DI CORRETTO MONTAGGIO: la sottoscritta Ditta dichiara di aver montato in maniera corretta ed in conformità/ alle prescrizioni sia del costruttore del veicolo che del costruttore del dispositivo stesso il seguente dispositivo di attacco meccanico:

tipo:.....
 Il dispositivo di attacco sopra indicato è stato installato su autoveicolo
 modello:.....
 targa:.....
 Data:.....

TIMBRO e FIRMA

Si dichiara inoltre di aver informato l'utente del veicolo sull'USO e MANUTENZIONE del dispositivo stesso.

