

Fitting instructions

Make: Kia

Cerato NB + HB (FE); 2004->

Type: 4300

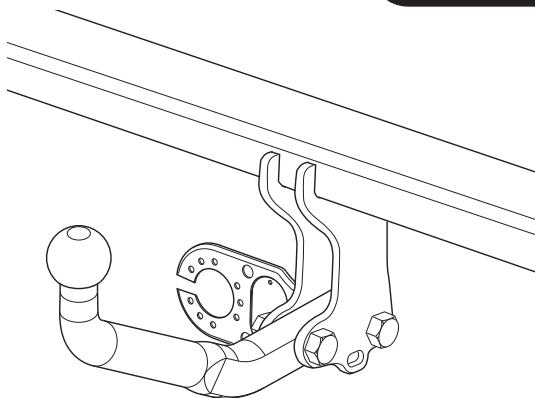

- NL Montagehandleiding
- GB Fitting instructions
- D Montageanleitung
- F Instructions de montage
- S Monteringsanvisningar
- DK Montagevejledning
- E Instrucciones de montaje
- I Istruzioni per il montaggio
- PL Instrukcja montażu
- SF Asennusohjeet
- CZ Pokyny k montáži
- H Szerelési útmutató
- RUS Руководство для монтажа

BRINK®

Your perfect fit
brink.eu

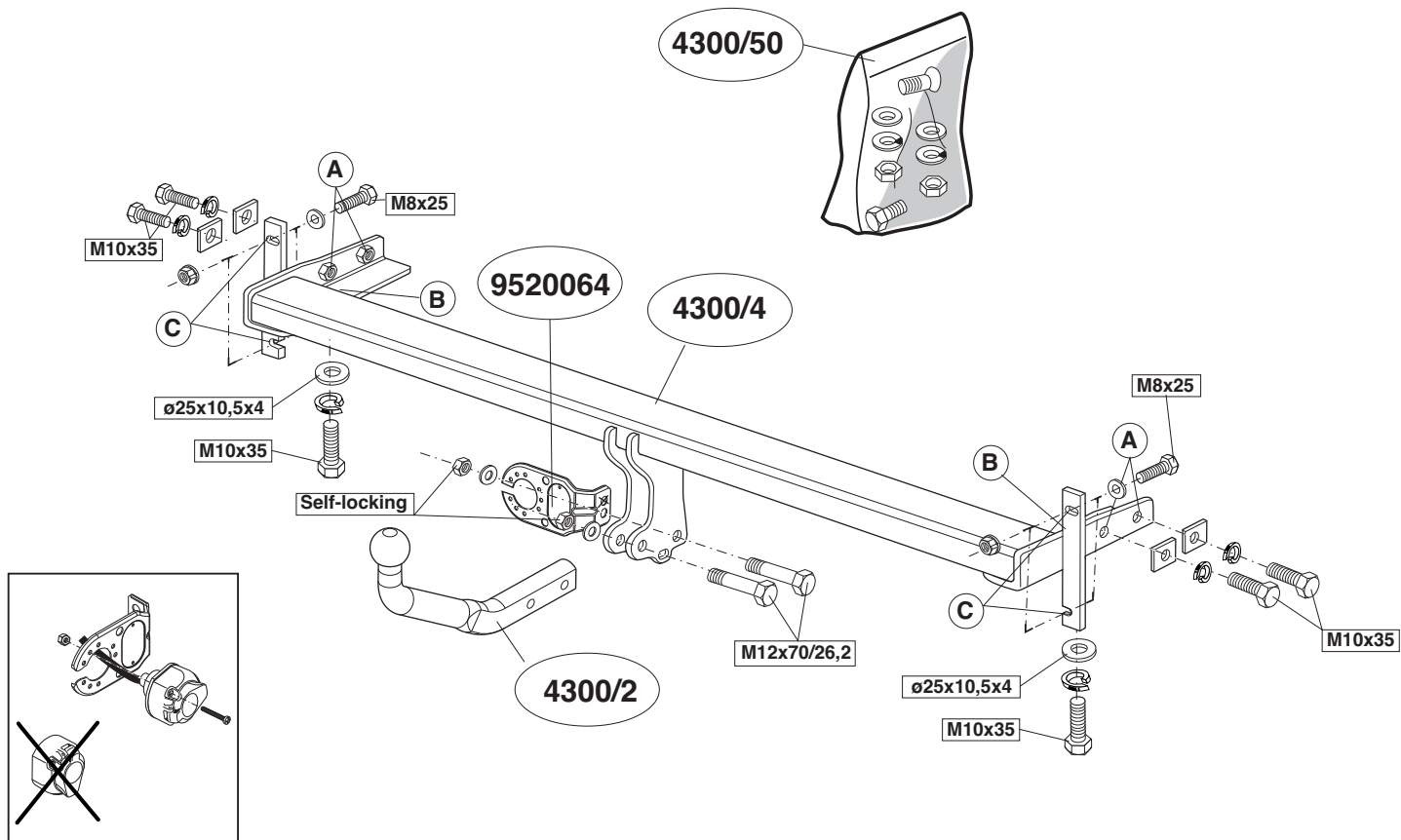

Tested in accordance with directives 94/20/EG

Couplingsclass: A50-X



94/20/EC



e11 00-4993

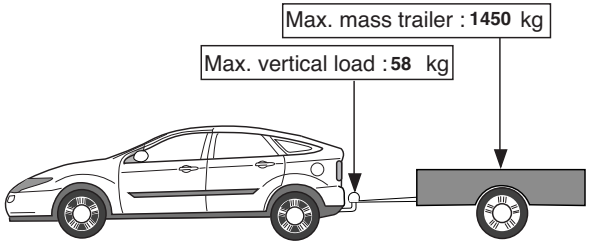

Max. mass trailer : 1450 kg

Max. vertical load : 58 kg

D-Value: 8,0 kN

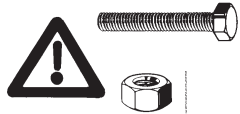

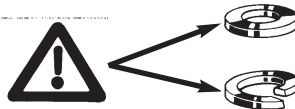

8.8

8



Torque settings for nuts and bolts (8.8)





M8  **13** **23Nm**

M10  **17** **46 Nm**

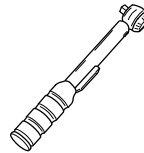
M12  **19** **79 Nm 71Nm (with self-locking nut)**



0km  **+**  **1000km**

1. Maak de bodemvloer vrij. Verwijder het achterpaneel. Neem de zijpanelen los en sla deze naar binnen. Demonteer de achterlichtunits. Demonteer de bumper. Demonteer het bumperbinnenwerk inclusief de steunen. Demonteer de steunen van het bumperbinnenwerk. Zie figuur 1. Zaag overeenkomstig figuur 1 het aangegeven deel uit.
2. Plaats de template overeenkomstig figuur 2 in het midden van de bumper en zaag het aangegeven deel uit.
3. Schuif de trekhaak met de steunen in het chassis. Bevestig t.p.v. de punten A vier bouten M10x35 inclusief contraplaatjes en veerringen. Bevestig t.p.v. de punt B één bout M10x35 inclusief sluitringen 25x10.5x4 en veerringen.
4. Monteer het bumperbinnenwerk d.m.v. vier bouten M8x25 inclusief sluitringen en de originele moeren t.p.v. de punten C aan de trekhaak. Herplaats de bumper inclusief het tempex vuldeel. Monteer de kogelstang d.m.v. twee bouten M12x70/26.2 inclusief stekkerplaat, sluitringen en zelfborgende moeren. Draai alle bouten en moeren overeenkomstig de tabel vast en monteer het onder punt één verwijderde.

Raadpleeg voor demontage en montage van voertuig onderdelen het werkplaats handboek.

Raadpleeg voor montage en bevestigingsmiddelen de schets.

BELANGRIJK:

- * Voor eventueel noodzakelijke aanpassing(en) "van het voertuig" dient men de dealer te raadplegen.
- * Indien op de bevestigingspunten een bitumen of anti-dreunlaag aanwezig is, dient deze verwijderd te worden.
- * Voor de max. toegestane massa, welke uw auto mag trekken, dient u uw dealer te raadplegen.
- * **Bij het boren dient men er zorg voor te dragen, dat electriciteits-, rem- en**

brandstofleidingen niet worden geraakt.

- * Verwijder "indien aanwezig" de plastic dopjes uit de puntlasmoeren.
- * Deze handleiding dient na montage bij de voertuigpapieren gevoegd te worden.
- * Brink is niet aansprakelijk voor de schade die het direct of indirect gevolg is van onjuiste montage, daaronder begrepen gebruik van niet-geschikte gereedschappen en het gebruik van andere dan de voorgeschreven montagewijze en middelen, dan wel onjuiste interpretatie van dit onderhavig montagevoorschrift.

1. Clear the floorboard. Remove the back panel. Take off the side panels and move them to the center. Disconnect the taillight units. Disconnect the bumper. Remove the inner works of the bumper, including the supports. Remove the supports from inside the bumper inner work (fig. 1). Saw out the portion as indicated in fig. 1.
2. Position the template as shown in fig. 2 in the middle of the bumper and saw out the indicated portion.
3. Slide the towbar with supports into the chassis. At points A, attach four M10X35 bolts including back plates and spring washers. At points B, attach one M10x35 bolt including flat washers 25x10.5x4 and spring washers.
4. Fit the inside of the bumper at points C on the towbar, using four M8x25 bolts including flat washers and the original nuts. Reattach the bumper, including the tempex filler portion. Fit the ball hitch using two M12x70/26.2 bolts including socket plate, flat washers, and self-locking nuts. Tighten all nuts and bolts to the torque indicated in the table and reattach those components removed in step one.

For dismantling and fitting the vehicle parts, see the site handbook. For fitting instructions and attachment method, see drawing.

NOTE:

- * **Should this installation process entail the cutting of the bumper – conformation MUST be obtained by the installation engineer of the customer's acceptance prior to completion. Brink Towing Systems do not accept responsibility for any matters arising as a result of this miscommunication.**
- * **All measurements are in mm!**
- * The dealer should be consulted for possible necessary adjustment(s) "of the vehicle".
- * Remove the insulating material from the contact area of the fitting points.
- * Consult your dealer for the maximum tolerated pull weight and ball hitch pressure of your vehicle.
- * **Do not drill through electrical-, brake- or fuellines.**
- * Remove (if present) the plastic caps from the spot welding nuts.
- * This fitting instruction has to be enclosed in the vehicle documents after fitting the towbar.
- * Brink is not liable for damage caused directly or indirectly by incorrect assembly, including the use of unsuitable tools, the use of other assembly methods and means than the ones outlined, and the incorrect interpretation of these assembly instructions.

D

MONTAGEANLEITUNG:

1. Den Fußboden frei machen. Die Rückwand entfernen. Die Seitenwände lösen und vorziehen Die Rücklichteinheiten demontieren. Die Stoßstange entfernen. Die Stoßstangeninnenverkleidung einschließlich der Halterungen demontieren. Die Halterungen von der Stoßstangeninnenverkleidung entfernen und die angegebenen Teile heraussägen. Gemäß Abb. 1
 2. Die Schablone gemäß Abb. 2 in der Mitte der Stoßstange anlegen und den angegebenen Teil heraussägen.
 3. Die Anhängervorrichtung mit den Halterungen in das Fahrgestell schieben. Bei den Punkten A vier M10x35-Schrauben einschließlich
- Gegenplatten und Federringen befestigen. Bei Punkt B eine M10x35-Schraube einschließlich Unterlegscheiben (25x10.5x4) und Federringen anbringen.
4. Die Stoßstangeninnenverkleidung mit Hilfe von vier M8x25-Schrauben einschließlich Unterlegscheiben und Originalmuttern bei den Punkten C an der Anhängervorrichtung befestigen. Die Stoßstange einschließlich Styropor-Füllteil wieder einsetzen. Die Kugelstange mit Hilfe von zwei M12x70/26.2-Schrauben einschließlich Steckdosenplatte, Unterlegscheiben und selbstsichernder Muttern befestigen. Alle Schrauben und Muttern gemäß den Angaben in der Tabelle festdrehen und das unter Punkt 1 Entfernte wieder montieren.

Für die Demontage und Montage von Fahrzeugteilen das Werkstatt-Handbuch zu Rate ziehen.

Für die Montage und die Befestigungsmittel die Skizze zu Rate ziehen.

HINWEISE:

- * Für (eine) eventuell erforderliche Anpassung(en) "des Fahrzeugs" ist der Händler zu Rate zu ziehen.
- * Im Bereich der Anlageflächen muß Unterbodenschutz, Hohlraumkonservierung (Wachs) und Antidröhnmaterial entfernt werden.
- * **Vor dem Bohren prüfen, daß keine, dort eventuell vorhandene Leitungen beschädigt werden können.**
- * Alle Bohrspäne entfernen und gebohrte Löcher gegen Korrosion schützen.
- * Entfernen Sie "falls vorhanden", die Plastikkappen von den Punktschweißmuttern.
- * Für das höchstzulässige Zuggewicht und der erlaubte Kugeldruck Ihres Fahrzeugs ist IhrHändler zu befragen.
- * Die Quetschmuttern müssen nach einem späteren lösen der Muttern gegen neue ausgetauscht werden, da ansonsten die Sicherungswirkung nicht mehr garantiert ist!
- * Brink haftet nicht für Schäden, die als direkte oder indirekte Folge einer nicht ordnungsgemäßen Montage auftreten, darunter fallen auch die

Benutzung von ungeeigneten Werkzeugen, andere als die vorgeschriebenen Montageverfahren und Montagemittel sowie eine fehlerhafte Interpretation der betreffenden Montageanweisung.

F INSTRUCTIONS DE MONTAGE:

1. Dégager le plancher. Déposer les panneaux arrière. Détacher les panneaux latéraux et les rabattre vers l'intérieur. Démontez les feux arrière. Démontez le pare-chocs. Démontez la garniture de pare-chocs, y compris les supports. Démontez les supports de la garniture de pare-chocs. (fig. 1), Scier les parties indiquées conformément à la figure 1.
2. Positionner le modèle conformément à la fig. 2 au centre du pare-chocs et scier la partie indiquée.
3. Faire glisser l'attache-remorque avec les supports dans le châssis. Fixer à l'emplacement des points A quatre boulons M10x35, y compris les contre-plaques et les rondelles grower. Fixer à l'emplacement du point B un boulon M10x35, y compris la rondelle de blocage 25x10.5x4 et la rondelle grower.
4. Monter la garniture de pare-chocs à l'attache-remorque à l'emplacement des points C, à l'aide de quatre boulons M8x25, y compris les rondelles de blocage et les écrous originaux. Remettre en place le pare-chocs, y compris le remplissage en polystyrène expansé. Monter la barre de la rotule à l'aide de deux boulons M12x70/26.2, y compris la prise électrique, les rondelles de blocage et les écrous autofreinés. Serrer tous les boulons et écrous conformément au tableau et remettre en place les pièces déposées au point 1.

Pour le montage et le démontage des pièces du véhicule, consulter la notice du fabricant.

Consulter le croquis pour voir le montage et les moyens de fixation.

REMARQUE:

* Pour une/des adaptations indispensables sur le véhicule, veuillez con-

sulter le concessionnaire.

- * Enlever la couche de bitume ou d'anti-tremblement qui recouvre éventuellement les points de fixation.
- * Pour connaître le poids de traction maximum et le poids en flèche sur la rotule autorisée du véhicule, veuillez consulter votre concessionnaire.
- * **Veiller en perçant à ne pas endommager les conduites de électrique, de frein et de carburant.**
- * Retirer "si présents" les embouts en plastique des écrous de soudure par point.
- * Cette notice de montage doit être conservée à bord du véhicule après montage de l'attelage.
- * Brink décline toute responsabilité pour les dommages qui pourraient directement ou indirectement résulter d'un montage incorrect, y compris l'utilisation d'outils inappropriés et l'utilisation d'un mode d'emploi et de moyens autres que ceux prescrits, ou bien résulter d'une interprétation inexacte des présentes instructions de montage.

S MONTERINGSANVISNINGAR.:

1. Frilägg golvplåten. Demontera bakpanelerna. ur bagageutrymmet. Lossa sidopanelerna och slå dem inåt. Demontera bakljusmodulerna. Demontera kofångaren. Demontera kofångarens innanmäte inklusive stagen. Demontera stagen från innanmätet. (fig. 1), Såga ut delarna enligt fig. 1.
2. Placera schablonen enligt fig.2 mitt på kofångaren och såga ut den angivna delen.
3. Skjut dragkroken med stagen i chassit. Montera vid punkterna A fyra skruvar M10x35 inklusive motbrickor och fjäderbrickor. Montera vid punkten B en skruv M10x35 inklusive planbrickor 25x10.5x4 och fjäderbrickor.
4. Montera kofångarens innanmäte vid punkterna C på dragkroken med fyra skruvar M8x25 inklusive planbrickor och de ursprungliga muttrarna. Sätt tillbaka kofångaren inklusive fyllnadsdelen av polystyren. Montera

kulstången med två skruvar M12x70/26.2 inklusive kontaktplattan, planbrickor och självlåsande skruvar. Momentdrag alla skruvar och muttrar enligt tabellen och sätt tillbaka det som avlägsnades under punkt ett.

Se verkstadshandboken för demontering och montering av fordonets delar.

Se skissen för montering och monteringsmaterial.

OBS:

- * Kontakta återförsäljaren om fordonet eventuellt bör modifieras.
- * Om det finns ett bitumen- eller stötdämpande lager vid kontaktytor skall detta avlägsnas.
- * Kontakta din återförsäljare för ditt fordons max. dragvikt och tillåtna kulttryck.
- * **Vid borming skall man se till att elektrisk-, broms- och bränsleledningar inte skadas.**
- * Avlägsna de små plastlocken - om dessa finns - från punktsvetsmuttrarna.
- * Efter att draget är monterat, placera monteringsanvisningen tillsammans med bilens övriga dokument.
- * Brink är inte ansvariga för skada som orsakats direkt eller indirekt av felaktig montering, inklusive användning av olämpliga verktyg, andra monteringsmetoder och processer än de som beskrivs, samt felaktig tolkning av dessa monteringsinstruktioner.

DK

MONTERINGSVEJLEDNING:

1. Fjern alt fra bilens understel. Demonter bagpanelerne fra bagagerummet. Løsn sidepanelerne og vip dem indad. Afmonter baglygteenhederne. Afmonter kofangeren. Afmonter den indre del af kofangeren inkl. støtteanordningerne. Afmonter støtteanordningerne fra den indre del af kofangeren. (fig. 1), Sav ifølge figur 1 de markerede dele ud.
2. Placer templatén i overensstemmelse med angivelserne i fig. 2 i midten af kofangeren og sav den angivne del ud.

3. Skub anhængertrækket sammen med støtteanordningerne i chassiset. Fastgør på punkterne A fire bolte M10x35 inkl. kontraplader og fjeder- ringe. Fastgør på punkt B én bolt M10x35 inkl. låseringer 25x10.5x4 og fjederring..

4. Montér den indre del af kofangeren ved hjælp af fire bolte M8x25 inkl. låseringe og de originale møtrikker på punkterne C på anhængertræk- ket. Genplacer kofangeren inkl. tempex afstivningsdelen. Montér kugle- stangen ved hjælp af to bolte M12x70/26.2 inkl. stikplade, låseringe og selvsikrende møtrikker. Skru alle bolte og møtrikker i overensstemmel- se med angivelserne i tabellen godt fast og montér det, der blev fjernet under punkt 1.

Rådfor før demontering og montage af dele til køretøjet arbejds- ladshåndbogen.

Rådfor montage og montagemidler skitsen.

BEMÆRK:

- * Kontakt forhandleren i forbindelse med eventuelle påkrævede ændring(er) på køretøjet.
- * Undervognsbehandlingen skal fjernes de steder hvor trækket ligger an mod bilen.
- * Kontakt Deres forhandler for oplysninger om den maksimale trækraft og det tilladte kugletryk.
- * **Vær forsigtig ikke at bore i ledninger-,bremse eller benzinslange**
- * Fjern plasticpropperne "om de findes" fra de punktsvejsede møtrikker.
- * Brink er ikke ansvarlig for skade der direkte eller indirekte er forårsaget af forkert montage, herunder også iberegnet brug af forkert værktøj og anvendelse af anden montagemetode og andre montagemidler end de foreskrevne samt fejltolkning af den medfølgende montagevejledning.

* DENNE MONTERINGSVEJLEDNING SKAL MEDBRINGES VED SYN.

E

INSTRUCCIONES DE MOTAJE:

1. Despejar el suelo. Desmontar los paneles traseros del maletero.

Desprender los paneles laterales y volcarlos hacia adentro. Desmontar las unidades de las luces traseras. Desmontar el parachoques. Desmontar el armazón interior del parachoques inclusive los soportes. Desmontar los soportes del armazón interior del parachoques. (fig. 1), Serrar las partes indicadas en la fig 1.

2. Situar la plantilla en el centro del parachoques de acuerdo con la fig. 2 y serrar la parte indicada.
3. Deslizar en el chasis el gancho de remolque con los soportes. Fijar a la altura de los puntos A cuatro tornillos M10x35 inclusive contraplacas y arandelas grover. Fijar a la altura del punto B un tornillo M10x35 inclusive arandelas plana 25x10.5x4 y arandelas grover.
4. Montar en el gancho de remolque el armazón interior del parachoques por medio de cuatro tornillos M8x25 inclusive arandelas planas y las tuercas originales a la altura de los puntos C. Volver a poner el parachoques inclusive la parte espaciadora tempex. Montar la barra de la bola por medio de dos tornillos M12x70/26.2 inclusive placa enchufe, arandelas planas y tuercas de seguridad. Apretar todos los tornillos y tuercas de acuerdo con los puntos indicados en la tabla y montar lo retirado bajo punto uno.

Consultar para el desmontaje y montaje de piezas del vehículo el manual de instalación de taller.

Consultar el croquis para el montaje y medios de fijación.

N.B.:

- * Para (una) eventual(es) adaptación(es) 'del vehículo' consúltese al concesionario.
- * Si en los puntos de fijación hay una capa de betún o anti-choque hay que quitarla.
- * Consulte a su concesionario para el peso máximo de tracción y la presión de la bola admitida de su vehículo.
- * **No agujerear cable de eléctrico, tubos de freno o gasolina"**
- * Retirar, si presentes, los capuchones de plástico de las tuercas de sol-

dadura por punto.

- * Guarde estas instrucciones junto a la documentación del vehículo después del montaje del enganche.
- * Brink no se responsabiliza por daños causados, directa o indirectamente, por un montaje incorrecto, incluyendo el uso de herramientas inadecuadas, por el uso de métodos de montaje y medios distintos a los indicados y por la interpretación incorrecta de estas instrucciones de montaje.



ISTRUZIONI DI MONTAGGIO:

1. Liberare il fondo del bagagliaio. Smontare i pannelli posteriori dal bagagliaio. Staccare i pannelli laterali e piegarli verso l'interno. Smontare i gruppi dei fari posteriori. Smontare il paraurti. Rimuovere l'anima del paraurti, inclusi i sostegni. Smontare i sostegni dall'anima del paraurti. (fig. 1), Segare via le parti indicate in figura 1.
2. Posizionare la sagoma al centro del paraurti, come indicato in fig. 2, e segare via la parte corrispondente.
3. Inserire il gancio traino con i supporti nel telaio. Inserire quattro bulloni M10x35, completi di contropiastre e rondelle elastiche, a livello dei punti A. Inserire un bullone M10x35, completo di rondelle 25x10.5x4 e rondelle elastica, a livello del punto B.
4. Montare l'anima del paraurti sul gancio traino, inserendo quattro bulloni M8x25, completi di rondelle e dadi originali, a livello dei punti C. Rimontare il paraurti, compreso il riempimento in tempex. Montare l'asta della sfera mediante due bulloni M12x70/26.2, completi di piastra di contatto, rondelle e dadi autobloccanti. Serrare tutti i dadi e bulloni alle coppie di serraggio indicate in tabella e rimontare quanto rimosso al punto uno.

Per lo smontaggio ed il montaggio dei componenti del veicolo consultare il manuale tecnico dell'officina.

Consultare il disegno per il montaggio ed i dispositivi di fissaggio.

N.B.:

- * Per eventuali necessari adattamenti "del veicolo" si consiglia di consultare il fornitore.
- * Rimuovere lo strato di materiale izolante dai punti d'attacco.
- * Per il peso complessivo trainabile della Vostra vettura, consultate il Vostro rivenditore autorizzato.
- * **Praticando i fori, prestare attenzione a non danneggiare i cavi elettrici, i cavi del freno e i condotti del carburante.**
- * Rimuovere, se presenti, i coperchietti in plastica dai dadi di saldatura per punto.
- * Questa istruzione di montaggio deve essere allegata ai documenti del veicolo dopo l'installazione del gancio.
- * Brink non può essere ritenuta responsabile per eventuali danni direttamente o indirettamente dovuti ad un errato montaggio, intendendo con ciò anche l'uso di attrezzi non idonei e l'uso di metodi e mezzi di montaggio diversi da quelli prescritti, nonché all'errata interpretazione delle seguenti istruzioni di montaggio.

PL**INSTRUKCJA MONTAŻOWA:**

1. Usunąć wszystko z powierzchni bagażnika, Wymontować tylne panele z bagażnika. Poluzować panele boczne i wcisnąć je do środka. Zespół oświetleniowy oraz zderzak zdemontować. Wzmocnienie zderzaka odkręcić. Od wzmocnienia należy zdemontować mocowanie. Małe mocowanie rys.1. znajdujące się po lewej stronie od środka zderzaka usunąć. Wypilować zgodnie z rysunkiem 1 wskazane odcinki.
2. Szablon przyłożyć według rys.2 po środku zderzaka a następnie pokazaną część wyciąć.
3. Hak holowniczy wsunąć w podłużnicę. W punktach A skrócić czterema śrubami M10x35 wraz z płytami kontruującymi oraz podkładkami sprężynowymi. W punkcie B zastosować jedną śrubę M10x35 wraz z podkładkami płaskimi (25x10.5x4) oraz sprężynowymi.
4. Wzmocnienie zderzaka przykręcić do haka holowniczego za pomocą

czterech śrub M8x25 wraz z podkładkami płaskimi. W tym celu należy wykorzystać oryginalne nakrętki. Zderzak wraz z styropianową częścią wypełniającą ponownie założyć. Kulę haka holowniczego skrócić za pomocą dwóch śrub M12x70/26.2 wraz z podstawą pod gniazdo, podkładkami płaskimi i nakrętkami samo kontruującymi. Wszystkie nakrętki oraz śruby dokręcić z odpowiednim momentem obrotowym podanym poniżej w tabeli. Detale zdemontowane w poprzednich punktach ponownie zamontować.

Co do montażu i montowania części pojazdu zapoznać się z podręcznikiem warsztatowym.

Co do montażu i środków montażowych zapoznać się ze schematem.

Wskazówki:

- Po przejechaniu 1000 km dokręcić wszystkie elementy skręcane.
- **Podczas ewentualnych odwiertów upewnić się czy w pobliżu nie znajdują się przewody instalacji elektrycznej, przewody hydrauliczne lub przewody paliwowe.**
- Wszystkie ubytki powłoki lakierniczej zabezpieczyć przed korozją.
- Należy wyjąć ewentualne plastikowe zaślepki w punktach przyspawanych nakrętek.
- Stosować nakrętki oraz śruby gatunkowe dostarczone w komplecie.
- Utrzymywać kulę w czystości, oraz pamiętać o regularnym jej smarowaniu.
- Hak holowniczy zarejestrować w stacji diagnostycznej.

Zastosowanie się do powyższych wskazań gwarantuje Państwu bezpieczeństwo, niezawodność i sprawność naszego wyrobu przez cały okres jego użytkowania.

* Firma Brink nie ponosi odpowiedzialności za straty poniesione pośrednio lub bezpośrednio na skutek niewłaściwego montażu, w tym użycia niewłaściwych narzędzi i sposobów montażu niezgodnych z instrukcją, oraz niezastosowanie się do treści instrukcji.

LHS

RHS

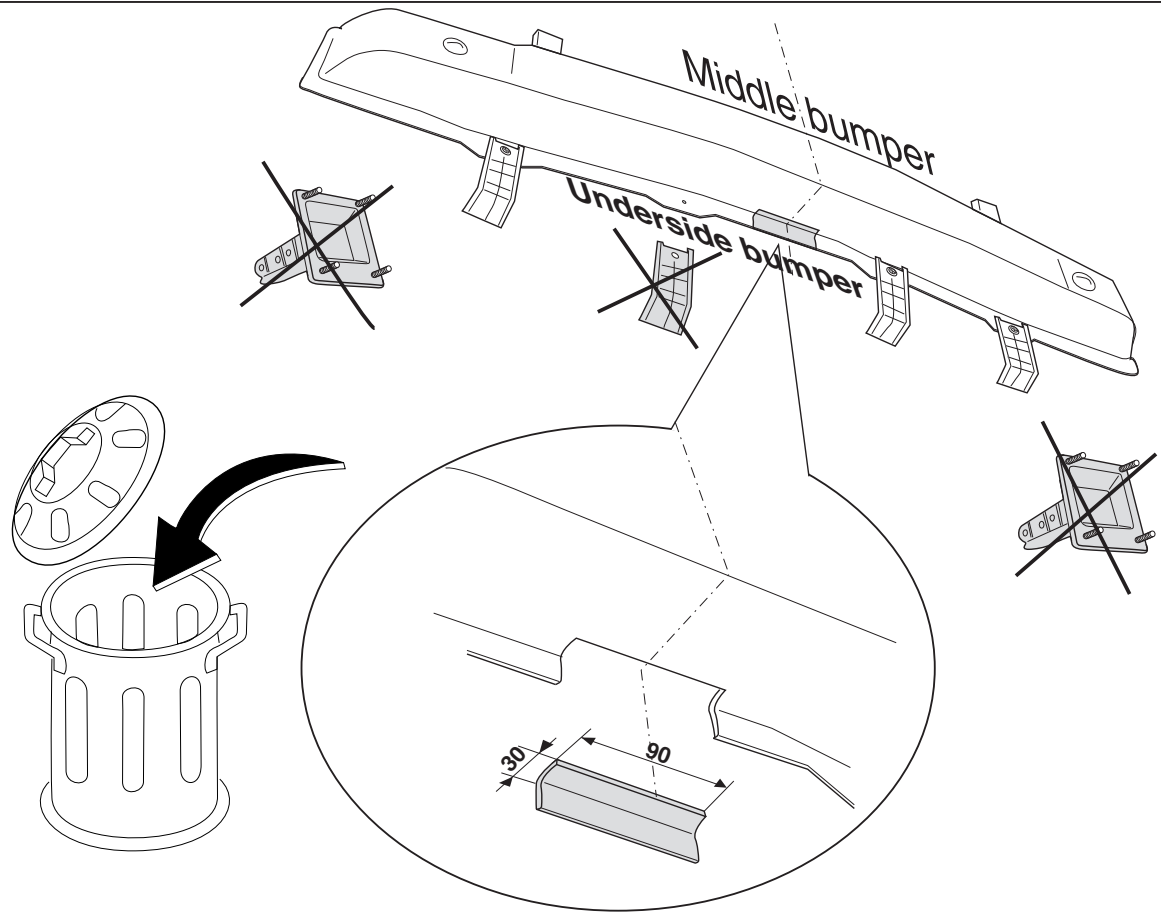

Fig.1

LHS

RHS

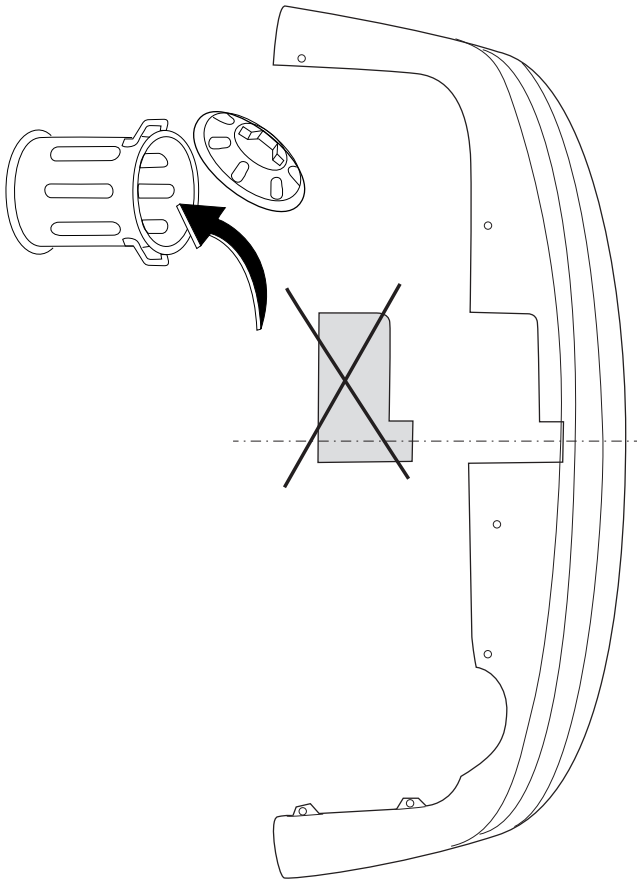
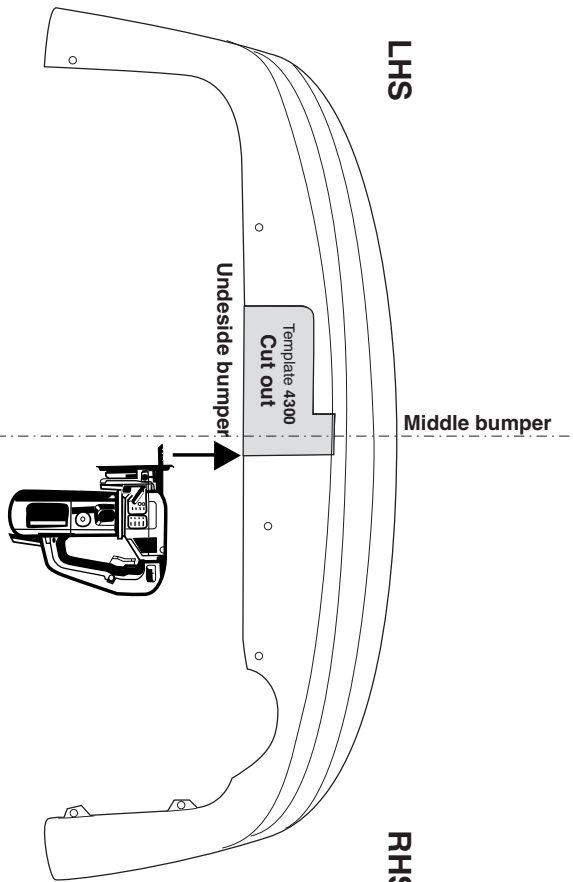

Fig.2



Dispositivo di traino tipo: 4300
Per autoveicoli: Kia Cerato NB + HB (FE); 2004->
Tipo funzionale:

Classe e tipo di attacco: A50-X
Omologazione: e11 00-4993
Valore D: 8,0 kN
Carico Verticale max. S: 58 kg

Larghezza rimorchiabile per Caravan e T.A.T.S.: 2,45m vedere CARTA di CIRCOLAZIONE VEICOLO (motrice) + 70 cm = ..arrotondare ai 5 cm superiore (vedi D.M.28/05/85)

Massa rimorchiabile: vedi carta di circolazione dell' autoveicolo

Per verificare l' idoneità del dispositivo di traino omologato a norma CEE 94/20, all' installazione sulla vettura su cui si intende procedere al montaggio, compilare la seguente formula (se necessario declassare la massa rimorchiabile):

$$D = \frac{T \times C}{T + C} \times 0,00981 = \dots\dots \text{kN}$$

dove: T= Massa Complessiva Max. della motrice (in kg)
C= Massa Rimorchiabile Max. della motrice (in kg)

DA COMPILARE PER IL COLLAUDO

DICHIARAZIONE DI CORRETTO MONTAGGIO: la sottoscritta Ditta dichiara di aver montato in maniera corretta ed in conformi/ alle prescrizioni sia del costruttore del veicolo che del costruttore del dispositivo stesso il seguente dispositivo di attacco meccanico:

tipo:.....
Il dispositivo di attacco sopra indicato è stato installato su autoveicolo
modello:.....
targa:.....
Data:.....

TIMBRO e FIRMA

Si dichiara inoltre di aver informato l'utente del veicolo sull'USO e MANUTENZIONE del dispositivo stesso.

LHS

RHS

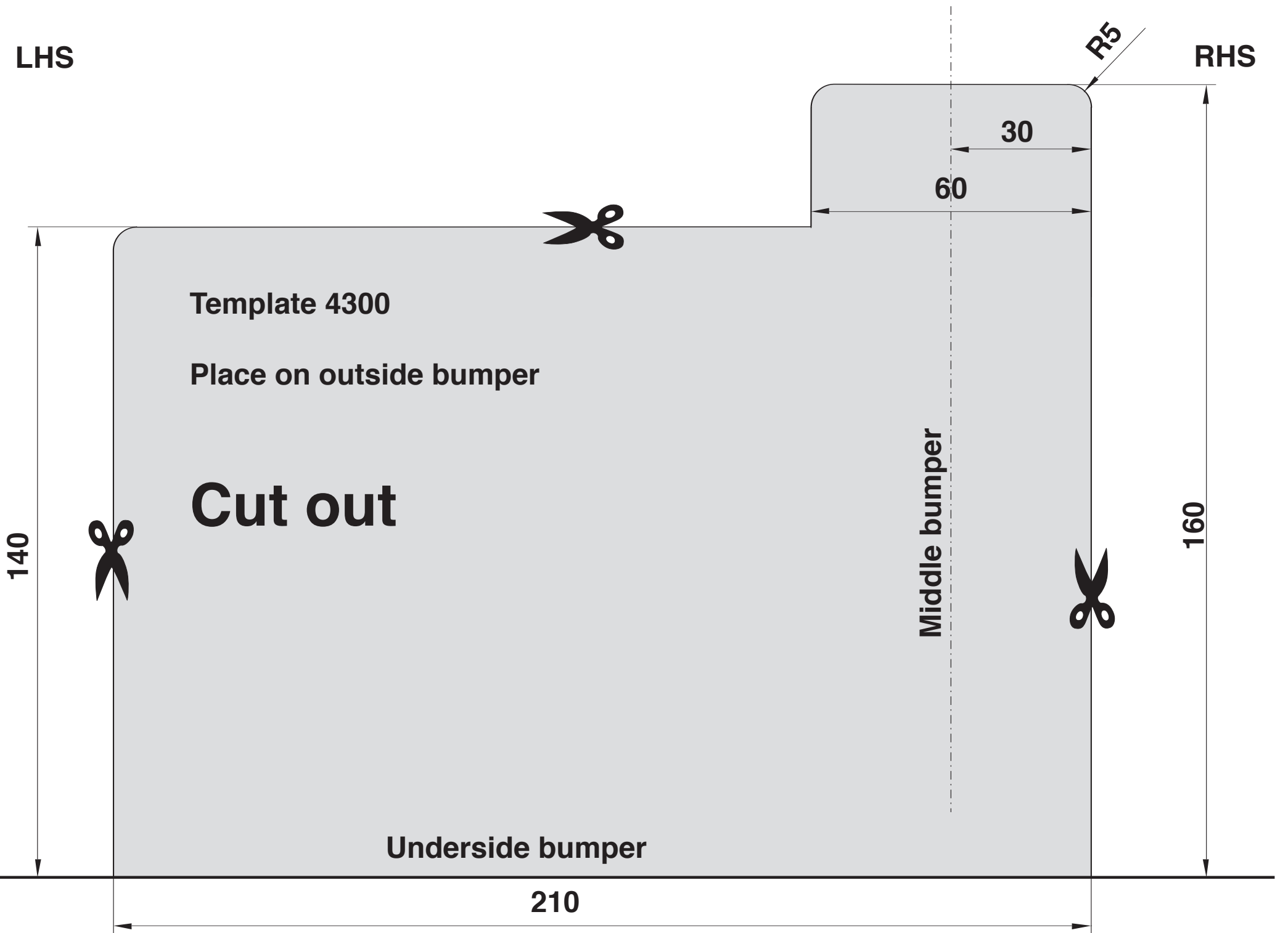

Template 4300

Place on outside bumper

Cut out

Middle bumper

Underside bumper

210

140

160

30

60

R5